

POHLED P

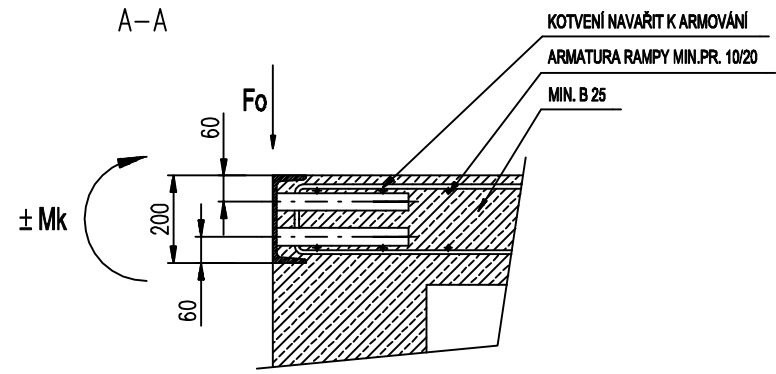
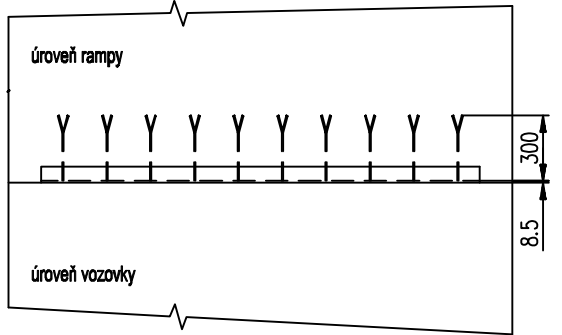

Velikost	Označení	Rozměr desky	Zatížení Fo	±Mk	Nosnost
I.	1717	1750 x 1750mm	58,2kN	4,5 kNm	4000 kg
II.	1720	1750 x 2040mm	58,5kN	5,4 kNm	4000 kg
III.	1320	1300 x 2040mm	58,2kN	4,5 kNm	4000 kg

OBJEDNAVATEL DODÁ A ZAJISTÍ VLASTNÍM NÁKLADEM

- 1) osazení ocelového lemování hrany rampy U 200(ČSN 425570/11373)s kotevními pásy PL. 40x5 – 300(ČSN 425522/11373)
- 2) u provedení s pojezdem délku lemování zhotovit podle požadované délky pojezdu
- 3) ocelové lemování musí být pevně zakotveno a provedeno podle statického doporučení
- 4) za statické provedení ručí stavba
- 5) vnější hrana ocelového lemování musí být přímá a musí mít dodrženu svislou rovinu



Název stavby: _	Č. zakázky: _	STAVEBNÍ PŘIPRAVENOST PRO SKLOPNÝ PLECH VPS 4000
Objednavatel: _	Typ/rozměr/počet: VPS 4000	
Tolerance: -0/+10	Vypracoval: _ Rev.: 12.6.2009	Datum zpracování: _
		č.v.: 120.000 IA

! Obrázek má pouze informační charakter, konkrétní stavební připravenost nutno konzultovat s pracovníkem společnosti Tyros Loading Systems CZ s.r.o. **!**